

MV3

Envasadoras Verticales para bolsas de tres costuras

Máquina envasadora automática tipo FFS (Form / Fill / Seal), la que partiendo de una bobina de material termosellable, arma el envase, lo dosifica y lo cierra, confeccionando bolsas de tres costuras tipo almohada o con fondo y/o tope plano.

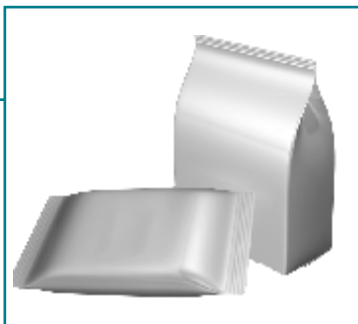

CARACTERÍSTICAS GENERALES

- Movimiento principal de la envasadora realizado por un motoreductor libre de mantenimiento.
- Tracción del material de envoltura por medio de correas de arrastre.
- Movimiento de mordazas horizontales por intermedio de una leva. Presión de sellado mecánica.
- Sistema de sellado por mordazas construidas en acero indeformable, de calidad alemana certificada, con temperatura controlada por PLC.
- Comando de la envasadora por intermedio de PLC Schneider Electric.
- Corte neumático por cuchilla dentada.
- Neumática Festo.
- Sistema de fotocentrado por medio de fotocélula reflectiva tipo RGB.
- Todos los elementos que se encuentran en contacto con el producto confeccionados en acero inoxidable, calidad AISI 304/316, al igual que toda la tornillería de la envasadora.
- Sistemas de seguridad y calidad constructiva según normas CE en todo lo que concierne a conexiones eléctricas.

- Velocidad máxima 110 GPM dependiendo del film y del producto.
- Sistema de sellado para polietileno y/o laminados.
- Admite dosificadores para todo tipo de productos: líquidos, semilíquidos, pastosos, granulados, polvos y piezas.
- Admite diferentes dosificadores con funcionamiento alternado o en simultáneo.

Modelos especiales:

TWIN para optimizar espacio y productividad (duplica producción).
HORIZONTALES o INCLINADAS para productos frágiles.

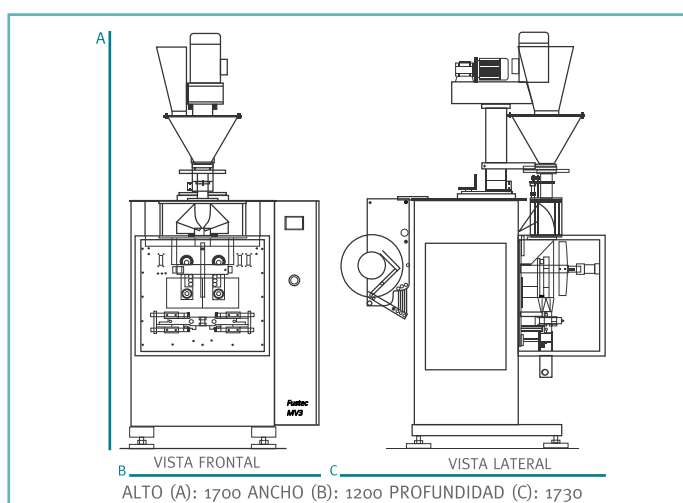

Modelos	Tamaño de Envases *1		Ancho de film
	Min.	Max.	
MV3 140	60 X 60	235 X 420	500
MV3 160	125 X 160	300 X 500	630
MV3 140 T+2	60 X 60	235 X 420	500
MV3 160 T+2	125 X 160	300 X 500	630

Todas las dimensiones en milímetros (mm)

*1 En bolsa tipo almohada

*2 El modelo Twin confecciona 2 envases por ciclo de máquina.

OPCIONALES

- Dispositivo adicional para fondo y/o tope plano
- Servomotorización
- Codificadores
- Autoalineador de film
- Aspirador de polvos
- Control de nivel en tolva
- Troquelador para fácil apertura
- Debobinador motorizado de film
- Cinta de salida y agrupadores
- Corte en tiras
- Troquelado para colgar
- Confección totalmente en acero inoxidable

